

# ГОСТ 17474-80. Винты с полупотайной головкой классов точности А и В. Конструкция и размеры (с Изменениями N 1, 2)

ГОСТ 17474-80

Группа Г32

## МЕЖГОСУДАРСТВЕННЫЙ СТАНДАРТ ВИНТЫ С ПОЛУПОТАЙНОЙ ГОЛОВКОЙ КЛАССОВ ТОЧНОСТИ А И В

Дата введения 1982-01-01

Постановлением Государственного комитета СССР по стандартам от 30 июня 1980 г. N 3276 дата введения установлена 01.01.82

Ограничение срока действия снято Постановлением Госстандарта СССР от 28.06.91 N 1177

ВЗАМЕН ГОСТ 17474-72

ИЗДАНИЕ с Изменениями N 1, 2, утвержденными в декабре 1981 г., апреле 1986 г. (ИУС 3-82, 7-86)

ВНЕСЕНА поправка, опубликованная в ИУС N 4, 2010 год

Поправка внесена изготовителем базы данных

1. Настоящий стандарт распространяется на винты с полупотайной головкой классов точности А и В с номинальным диаметром резьбы от 1 до 20 мм.



[WWW.ИНСТРУМЕНТЫ-ВСЕМ.РФ](http://WWW.ИНСТРУМЕНТЫ-ВСЕМ.РФ)

e-mail: [s7142828@yandex.ru](mailto:s7142828@yandex.ru)

Телефон: +7(499) 714-28-28, +7(495) 972-82-40

Стандарт полностью соответствует СТ СЭВ 2655-80.

2. Конструкция и размеры винтов должны соответствовать указанным в табл.1, 2 и на чертеже.

Таблица 1

мм

Номинальный диаметр резьбы d		1	1,2	1,4	1,6	2	2,5	3	3,5	4	5	6	8	10	12	14	16	18	20
Шаг резьбы Р	крупный	0,25	0,25	0,3	0,35	0,4	0,45	0,5	0,6	0,7	0,8	1,0	1,2	1,5	1,75	2,0	2,0	2,5	2,5
	мелкий	-	-	-	-	-	-	-	-	-	-	-	1	1,25	1,25	1,5	1,5	1,5	1,5
Диаметр головки D		1,9	2,3	2,6	3,0	3,8	4,7	5,6	6,5	7,4	9,2	11,0	14,5	18,0	21,5	25,5	28,5	32,5	36,0
Высота потайной части головки k, не более		0,6	0,72	0,84	0,96	1,2	1,5	1,65	1,93	2,2	2,5	3	4	5	6	7	8	9	10
Высота сферы f приблизительно		0,25	0,3	0,35	0,4	0,5	0,6	0,7	0,9	1	1,25	1,5	2	2,5	3	3,5	4	4,5	5
Радиус сферы K1 приблизительно		2,1	2,6	2,9	3,4	4,2	5,4	6	6,8	8	9,4	12	15	19	22,5	26	30	34	38
Номер крестообразного шлица		-	-	-	-	0	1	2		3			4		-	-	-	-	-
Диаметр крестообразного шлица m		-	-	-	-	2,3	3,0	3,3	4,4	4,8	5,4	7,3	8,7	11,2	12,6	-	-	-	-
Глубина крестообразного шлица h, не более		-	-	-	-	1,5	1,6	2,0	2,2	2,5	3,1	3,5	5,0	6,1	7,5	-	-	-	-
Глубина вхождения калибра в крестообразный шлиц	не более	-	-	-	-	1,6	1,9	2,2	2,5	2,8	3,4	4,0	5,5	6,8	8,3	-	-	-	-



[WWW.ИНСТРУМЕНТЫ-ВСЕМ.РФ](http://WWW.ИНСТРУМЕНТЫ-ВСЕМ.РФ)

e-mail: [s7142828@yandex.ru](mailto:s7142828@yandex.ru)

Телефон: +7(499) 714-28-28, +7(495) 972-82-40

	не менее	-	-	-	-	1,3	1,6	1,9	2,0	2,3	2,9	3,5	5,0	6,3	7,8	-	-	-	-
Длина резьбы b	удлиненная	-	-	-	-	16	18	19	20	22	25	28	34	40	46	52	58	64	70
	нормальная	8	9	9	9	10	11	12	13	14	16	18	22	26	30	34	38	42	46

Таблица 2

ММ

Длина винта l	Номинальный диаметр резьбы d																		
	1	1,2	1,4	1,6	2	2,5	3	3,5	4	5	6	8	10	12	14	16	18	20	
2																			
3																			
(3,5)																			
4																			
5																			
6																			
(7)																			
8																			
9																			
10																			
11																			
12																			
(13)																			
14																			
16																			
(18)																			
20																			
(22)																			
25																			
(28)																			
30																			
(32)																			
35																			
(38)																			
40																			
(42)																			
45																			
(48)																			
50																			
55																			
60																			
65																			
70																			
75																			
80																			
(85)																			
90																			
(95)																			
100																			
110																			
120																			

Примечания:  
1. Длины винтов, заключенные в скобки, применять не рекомендуется.  
2. Удлиненная длина резьбы предпочтительна.  
3. Винты со стержнем длиной менее длины резьбы с учетом недореза изготавливают с резьбой по всей длине стержня.



[WWW.ИНСТРУМЕНТЫ-ВСЕМ.РФ](http://WWW.ИНСТРУМЕНТЫ-ВСЕМ.РФ)

e-mail: [s7142828@yandex.ru](mailto:s7142828@yandex.ru)

Телефон: +7(499) 714-28-28, +7(495) 972-82-40

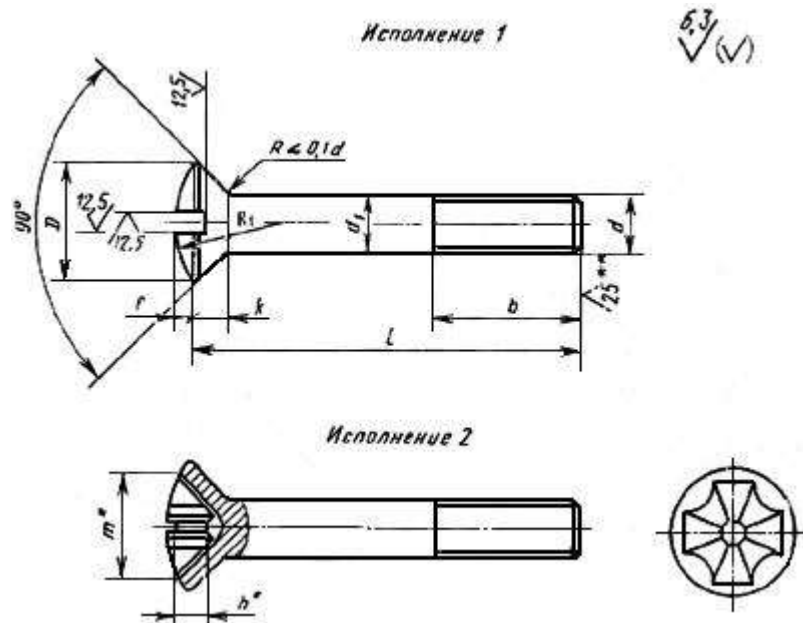

\* Размеры для справок.

\*\* Для винтов, обработанных резанием, в остальных случаях не нормируют.

Пример условного обозначения винта с полупотайной головкой, класса точности А, исполнения 1, диаметром резьбы  $d = 8$  мм, с крупным шагом резьбы, с полем допуска 6g, длиной  $l = 50$  мм, нормальной длиной резьбы  $b = 22$  мм, класса прочности 4.8, без покрытия:

Винт АМ8-6g×50.48 ГОСТ 17474-80

То же, класса точности В, исполнения 2, с мелким шагом резьбы, удлинённой длиной резьбы  $b = 34$  мм, с цинковым покрытием толщиной 6 мкм, хромированным:

Винт В2.М8×1-6g×50-34.48.016 ГОСТ 17474-80

1, 2. (Измененная редакция, Изм. N 1, 2).

3. Диаметр гладкой части  $d_1$  должен быть равен наружному диаметру резьбы или равен диаметру стержня под накатывание метрической резьбы по ГОСТ 19256-73.

(Измененная редакция, Изм. N 1).

4. По соглашению между потребителем и изготовителем допускается изготавливать винты с длинами, не указанными в табл.2.

5. Резьба - по ГОСТ 24705-2004. Сбег и недорез резьбы - по ГОСТ 10549-80.



[WWW.ИНСТРУМЕНТЫ-ВСЕМ.РФ](http://WWW.ИНСТРУМЕНТЫ-ВСЕМ.РФ)

e-mail: [s7142828@yandex.ru](mailto:s7142828@yandex.ru)

Телефон: +7(499) 714-28-28, +7(495) 972-82-40

(Измененная редакция, Изм. N 2).

6. (Исключен, Изм. N 2).

7. Шлицы прямые - по ГОСТ 24669-81, крестообразные - по ГОСТ 10753-86.

7а. Допуски, методы контроля размеров и отклонений формы и расположения поверхностей - по ГОСТ 1759.1-82.

7, 7а. (Измененная редакция, Изм. N 2).

7б. Дефекты поверхности и методы контроля - по ГОСТ 1759.2-82.

(Введен дополнительно, Изм. N 2).

8. Технические требования - по ГОСТ 1759.0-87.

9. Теоретическая масса винтов указана в приложении 1.

10. (Исключен, Изм. N 2).

ПРИЛОЖЕНИЕ 1  
Справочное

## Теоретическая масса винтов

Дл ин а ви нт а l , мм	Масса 1000 шт. стальных винтов с крупным шагом резьбы, кг, при номинальном диаметре резьбы d, мм																	
	1	1,2	1,4	1,6	2	2,5	3	3,5	4	5	6	8	10	12	14	16	18	20
2	0,014	0,020	-	-	-	-	-	-	-	-	-	-	-	-	-	-	-	-
3	0,020	0,028	0,040	0,056	0,080	-	-	-	-	-	-	-	-	-	-	-	-	-



[WWW.ИНСТРУМЕНТЫ-ВСЕМ.РФ](http://WWW.ИНСТРУМЕНТЫ-ВСЕМ.РФ)

e-mail: [s7142828@yandex.ru](mailto:s7142828@yandex.ru)

Телефон: +7(499) 714-28-28, +7(495) 972-82-40

3,5	1	3	4	5	0														
	8	0	2	8	5														
4	0,	0,	0,	0,	0,	-	-	-	-	-	-	-	-	-	-	-	-	-	-
	0	0	0	0	1														
5	2	3	4	6	1														
	1	3	7	4	4														
6	0,	0,	0,	0,	0,	0,	0,	-	-	-	-	-	-	-	-	-	-	-	-
	0	0	0	0	1	2	3												
7	2	3	5	7	2	1	3												
	3	6	1	0	3	5	2												
8	0,	0,	0,	0,	0,	0,	0,	0,	0,	-	-	-	-	-	-	-	-	-	-
	0	0	0	0	1	2	3	5	7										
9	2	4	6	8	4	4	7	5	6										
	7	3	0	1	1	4	5	9	4										
10	0,	0,	0,	0,	0,	0,	0,	0,	0,	1,	-	-	-	-	-	-	-	-	-
	0	0	0	0	1	2	3	5	7	0	1,	-	-	-	-	-	-	-	-
11	3	5	6	9	6	7	1	1	4	8									
	1	0	9	2	0	4	9	7	0	0	1,	-	-	-	-	-	-	-	-
12	0,	0,	0,	0,	0,	0,	0,	0,	0,	0,	1,	-	-	-	-	-	-	-	-
	0	0	0	0	1	2	3	5	7	9	55								
	3	5	7	0	7	0	6	7	1	4	8								
	1	0	9	2	0	4	9	7	0	0	1,	-	-	-	-	-	-	-	-
	0,	0,	0,	0,	0,	0,	0,	0,	0,	0,	1,	2,	-	-	-	-	-	-	-
	0	0	0	0	1	1	3	5	7	9	67	59							
	4	6	8	1	9	3	0	3	9	9	8	8							
	0	5	7	5	6	2	5	1	5										
	0,	0,	0,	0,	0,	0,	0,	0,	1,	1,	2,	-	-	-	-	-	-	-	-
	0	0	0	0	1	2	3	5	7	0	80	77							
	4	7	9	2	1	6	4	8	7	1	3								
	4	2	6	6	4	2	9	9	2										
	0,	0,	0,	0,	0,	0,	0,	0,	1,	1,	2,	5,	-	-	-	-	-	-	-
	0	0	1	1	2	3	5	8	1	92	94	86							
	4	7	0	3	3	9	9	4	4	3	7	5							
	8	9	5	7	2	1	2	8	8										
	-	0,	0,	0,	0,	0,	0,	0,	1,	2,	3,	6,	-	-	-	-	-	-	-
		0	1	1	2	4	6	9	2	04	12	18							
		8	1	4	5	2	3	0	2	5	2	0							
		5	4	8	0	0	5	7	4										
	-	0,	0,	0,	0,	0,	0,	0,	1,	2,	3,	6,	-	-	-	-	-	-	-
		0	1	1	2	4	6	9	3	16	29	61	1	-	-	-	-	-	-
		9	2	6	6	4	7	6	0	7	7	2	1	-	-	-	-	-	-
		2	3	0	8	9	9	5	1										



[WWW.ИНСТРУМЕНТЫ-ВСЕМ.РФ](http://WWW.ИНСТРУМЕНТЫ-ВСЕМ.РФ)

e-mail: [s7142828@yandex.ru](mailto:s7142828@yandex.ru)

Телефон: +7(499) 714-28-28, +7(495) 972-82-40

13	-	-	-	0, 1 7	0, 2 8	0, 4 7	0, 7 2	1, 0 2	1, 3 7	2, 29 0	3, 47 1	6, 92 7	1 1, 6	-	-	-	-	-
14	-	-	-	0, 1 8	0, 3 0	0, 5 0	0, 7 6	1, 0 8	1, 4 5	2, 41 2	3, 64 6	7, 24 2	1 2, 1	-	-	-	-	-
16	-	-	-	0, 2 0	0, 3 4	0, 5 6	0, 8 5	1, 1 9	1, 6 0	2, 65 6	3, 99 5	7, 87 4	1 3, 1	2 0, 3	-	-	-	-
18	-	-	-	- 3 7	0, 6 2	0, 9 3	0, 2 9	1, 3 1	1, 7 6	2, 90 0	4, 34 4	8, 50 4	1 4, 4	2 1, 8	-	-	-	-
20	-	-	-	- 4 1	0, 6 8	0, 0 2	1, 0 5	1, 4 3	1, 9 1	3, 14 5	4, 69 4	9, 13 5	1 5, 4	2 3, 2	-	-	-	-
22	-	-	-	- 7 4	- 0, 3	0, 1, 2	1, 5 0	1, 0 5	2, 38 9	3, 04 3	5, 76 6	9, 4 2	1 6, 4	2 5, 2	-	-	-	-
25	-	-	-	- 8 3	- 0, 1	0, 2 4	1, 7 2	1, 2 9	2, 75 6	3, 56 7	5, 10 12	10 ,7 7	1 7, 7	2 7, 4	39 ,7 3	-	-	-
28	-	-	-	- 3 7	- 1, 0	- 1, 2	1, 9 0	1, 5 2	2, 12 2	4, 09 1	6, 11 58	11 ,6 4	1 9, 6	2 9, 9	42 ,6 9	-	-	-
30	-	-	-	- 5 9	- 4 1	- 0 7	1, 1 9	2, 0 7	2, 6 7	4, 36 7	6, 44 0	12 ,2 90	2 0, 4	3 1, 0	44 ,6 7	61 ,4 6	-	-
32	-	-	-	- 1 3	- 2, 8	- 2, 3	- 2, 0	2, 8 3	2, 61 1	4, 78 9	6, 12 20	12 ,9 4	2 1, 4	3 2, 5	46 ,6 5	64 ,1 1	-	-
35	-	-	-	- 1 1	- 3 0	- 5 8	- 1 9	2, 3 1	3, 0 5	4, 97 8	7, 31 3	13 ,8 67	2 2, 9	3 4, 6	49 ,6 1	68 ,0 9	90 ,2 4	-



[WWW.ИНСТРУМЕНТЫ-ВСЕМ.РФ](http://WWW.ИНСТРУМЕНТЫ-ВСЕМ.РФ)

e-mail: [s7142828@yandex.ru](mailto:s7142828@yandex.ru)

Телефон: +7(499) 714-28-28, +7(495) 972-82-40

38	-	-	-	-	-	-	-	-	-	3, 2 8 7	5, 34 4	7, 83 7	14 ,8 13	2 4 4 0	3 6, 8 4	52 ,5 8	72 ,0 7	95 ,1 8	-
40	-	-	-	-	-	-	-	-	-	3, 4 3 9	5, 58 9	8, 18 7	15 ,4 44	2 5, 4 0	3 8, 2 9	54 ,5 6	74 ,7 2	98 ,4 7	1 2 6, 6
42	-	-	-	-	-	-	-	-	-	-	5, 83 3	8, 53 5	16 ,0 75	2 6, 3	3 9, 7	56 ,5 4	77 ,3 7	10 1, 77	1 3 0, 8
45	-	-	-	-	-	-	-	-	-	-	6, 20 0	9, 06 0	17 ,0 21	2 7, 8	4 1, 9	59 ,5 1	81 ,3 5	10 6, 71	1 3 7, 0
48	-	-	-	-	-	-	-	-	-	-	6, 56 0	9, 58 4	17 ,9 67	2 9, 3	4 4, 0	62 ,4 7	85 ,3 3	11 1, 65	1 4 3, 3
50	-	-	-	-	-	-	-	-	-	-	6, 80 4	9, 93 3	18 ,5 98	3 0, 3	4 5, 5	64 ,4 5	87 ,9 8	11 4, 95	1 4 7, 4
55	-	-	-	-	-	-	-	-	-	-	7, 41 5	10 ,8 06	20 ,1 75	3 2, 8	4 9, 1	69 ,3 9	94 ,6 2	12 3, 18	1 5 7, 8
60	-	-	-	-	-	-	-	-	-	-	8, 02 6	11 ,6 42	21 ,7 52	3 5, 3	5 2, 7	74 ,3 4	10 1, 24	13 1, 43	1 6 8, 2
65	-	-	-	-	-	-	-	-	-	-	8, 63 7	12 ,5 15	23 ,3 29	3 7, 8	5 6, 3	79 ,2 9	10 7, 88	13 9, 66	1 7 8, 5
70	-	-	-	-	-	-	-	-	-	-	9, 24 8	13 ,3 88	24 ,7 91	4 0, 0	6 0, 0	84 ,2 2	11 4, 51	14 7, 90	1 8 8, 9
75	-	-	-	-	-	-	-	-	-	-	9, 85 9	14 ,2 61	26 ,3 68	4 2, 5	6 3, 6	89 ,1 8	12 1, 13	15 6, 13	1 9 9, 3



[WWW.ИНСТРУМЕНТЫ-ВСЕМ.РФ](http://WWW.ИНСТРУМЕНТЫ-ВСЕМ.РФ)

e-mail: [s7142828@yandex.ru](mailto:s7142828@yandex.ru)

Телефон: +7(499) 714-28-28, +7(495) 972-82-40



80	-	-	-	-	-	-	-	-	-	-	10,470	15,134	27,945	45,06	67,4	94,12	127,77	164,36	209,7
85	-	-	-	-	-	-	-	-	-	-	11,081	16,007	29,522	47,65	70,8	99,07	134,39	172,61	220,0
90	-	-	-	-	-	-	-	-	-	-	11,691	16,881	31,099	50,05	73,39	104,01	141,03	180,84	230,4
95	-	-	-	-	-	-	-	-	-	-	12,302	17,754	32,677	52,44	77,75	108,22	147,65	189,08	240,8
100	-	-	-	-	-	-	-	-	-	-	12,913	18,627	34,252	55,03	81,17	113,17	155,27	200,32	260,1
110	-	-	-	-	-	-	-	-	-	-	-	-	-	-	-	-	-	213,79	270,1
120	-	-	-	-	-	-	-	-	-	-	-	-	-	-	-	-	-	-	220,9
																			2,7

Примечание. Для определения массы винтов из алюминиевого сплава значения масс, указанные в таблице, следует умножить на коэффициент 0,356, из латуни - на 1,08.



[WWW.ИНСТРУМЕНТЫ-ВСЕМ.РФ](http://WWW.ИНСТРУМЕНТЫ-ВСЕМ.РФ)

e-mail: [s7142828@yandex.ru](mailto:s7142828@yandex.ru)

Телефон: +7(499) 714-28-28, +7(495) 972-82-40